



studio XPS™

ÜZEMBEÁLLÍTÁSI ÚTMUTATÓ

Típus: PP17S

Megjegyzések, közlemények és figyelmeztetések

-  **MEGJEGYZÉS:** A MEGJEGYZÉS a számítógép biztonságosabb és hatékonyabb használatát elősegítő, fontos tudnivalókat tartalmazza.
-  **FIGYELMEZTETÉS:** A FIGYELMEZTETÉS hardver meghibásodás vagy adatvesztés potenciális lehetőségére hívják fel a figyelmet, egyben közlik a probléma elkerülésének módját.
-  **VIGYÁZAT:** A VIGYÁZAT jelzések esetleges tárgyi és személyi sérülésekre, illetve életveszélyre hívják fel a figyelmet.

A dokumentumban közölt információ külön értesítés nélkül is megváltozhat.

© 2008-2009 Dell Inc. Minden jog fenntartva.

A Dell Inc. írásos engedélye nélkül szigorúan tilos a dokumentumot bármiféle módon sokszorosítani.

A szövegben használt védjegyek: A *Dell*, a *DELL* embléma, az *XPS* és a *DellConnect* a Dell Inc. védjegyei; Az *Intel* bejegyzett védjegy és a *Core* az Intel Corporation az Egyesült Államokban és más országokban bejegyzett védjegye; A *Microsoft*, *Windows*, *Windows Vista* és a *Windows Vista Start gomb embléma* a Microsoft Corporation védjegyei vagy az Egyesült Államokban és/vagy más országokban bejegyzett védjegyei; A *Blu-ray Disc* a Blu-ray Disc Association védjegye; A *Bluetooth* a Bluetooth SIG, Inc. tulajdonát képező bejegyzett védjegy, amelyet a Dell licenc alapján használ.

A dokumentumban egyéb védjegyek és védett nevek is szerepelhetnek, amelyek a védjegyet vagy nevet bejegyeztető cégre, valamint annak termékeire vonatkoznak. A Dell Inc. elhárít minden, a sajátján kívüli védjegyekkel és márkanévvel kapcsolatban benyújtott tulajdonjogi keresetet.

Tartalomjegyzék

A Studio XPS™ laptop üzembe állítása	5	A Studio XPS™ számítógép használata	15
A számítógép üzembe helyezése előtt	5	Eszköz állapotjelző fények	15
Csatlakoztassa a váltóáramú adaptert.	6	Jobb oldali funkciók.	17
Ellenőrizze a vezeték nélküli vezérlőt	7	Bal oldali funkciók	22
A hálózati kábel (opcionális) csatlakoztatása	8	Kijelző funkciók	24
Nyomja meg a bekapcsoló gombot	9	Média, vezeték nélküli funkciók és tápellátás vezérlők	26
A Vista® újratelepítése	10	Számítógép alapján lévő és billentyűzet funkciók	27
Csatlakozás az internetre (opcionális)	10	Opcionális grafikus processzorfunkció	30
Az 5.1 Audio csatlakozások beállítása	12	Szoftver funkciók.	30
Az akkumulátor eltávolítása és cseréje	14	Problémák megoldása	33
		Hálózati problémák	33
		Tápellátással kapcsolatos problémák	34

Memóriaproblémák	35	AutoTech szolgáltatás	52
Lefagyások és szoftver problémák.	36	Termékinformáció	52
A Support Tools használata	38	Tételek visszaküldése javításra vagy visszafizetésre a jótállás feltételei alapján	53
Dell támogatási központ	38	Telefonhívás előtt	54
Rendszerüzenetek	39	A Dell elérhetőségei	55
Hardver hibaelhárító	41	Még több információ és erőforrás	56
Dell Diagnostics (Dell-diagnosztika)	41	Alapvető műszaki adatok	59
Rendszervisszaállítási lehetőségek	43	Tárgymutató.	69
Rendszervisszaállítás	43		
Dell gyári lemezkép visszaállítása	45		
Az operációs rendszer újratelepítése	46		
Segítségkérés	49		
Műszaki támogatás és ügyfélszolgálat	50		
DellConnect™	50		
Online szolgáltatások	51		

A Studio XPS™ laptop üzembe állítása

Ez a fejezet ismerteti a Studio XPS 1340 üzembe állítását és a perifériák csatlakoztatását.

A számítógép üzembe helyezése előtt

A számítógép elhelyezésekor gondoskodjon arról, hogy könnyen hozzáférjen a tápforráshoz, megfelelő szellőztetést biztosítson a számítógép körül és a számítógépet sima felületre helyezze.

A levegőáramlás korlátozása a számítógép körül a készülék túlmelegedését okozhatja. A túlmelegedés elkerülése érdekében hagyjon legalább 10,2 cm szabad helyet a számítógép háta mögött, és minimum 5,1 cm helyet a többi oldala mentén. A számítógépet, amikor be van kapcsolva nem szabad zárt térbe helyezni, mint például szekrény vagy fiók.

FIGYELMEZTETÉS: Ha a számítógépre nehéz vagy éles tárgyat helyez, azzal a számítógép maradandó károsodását okozhatja.



Csatlakoztassa a váltóáramú adaptert

A váltóáramú adaptert csatlakoztassa a számítógépre, majd csatlakoztassa fali csatlakozóaljzatra vagy túlfeszültség védő eszközre.

 **VIGYÁZAT:** Az egyenáramú adapter világszerte bármely hálózati

csatlakozóaljzattal működik. Mindemellett, a tápcsatlakozók és elosztók országonként eltérőek lehetnek. Nem megfelelő kábellel vagy ha azt helytelenül csatlakoztatja a hálózati csatlakozóaljzatra vagy elosztóra, tüzet okozhat vagy a készülék károsodását okozhatja.



Ellenőrizze a vezeték nélküli vezérlőt

A vezeték nélküli funkció bekapcsolásához érintse meg a középső vezérlőfelületen lévő vezeték nélküli vezérlőt , majd engedje fel.

Ez a vezérlő teszi lehetővé az összes vezeték nélküli funkció (Bluetooth®, WiFi és WWAN)

gyors kikapcsolását, például akkor, amikor repülőgépen utazva le kell tiltania a vezeték nélküli funkciókat. Ha ezt a vezérlőt egyszer megérinti, az összes vezeték nélküli rádiót kikapcsolja. Amikor a vezérlőt újra megérinti, a vezeték nélküli rádiók ugyanarra az állapotra állnak vissza, mint amelyekben a kikapcsolás előtt voltak.



A hálózati kábel (opcionális) csatlakoztatása

Ha vezetékes hálózati csatlakozást szeretne használni, csatlakoztassa a hálózati kábelt.



**Nyomja meg a bekapcsoló
gombot**



A Vista® újratelepítése

A számítógépet Windows Vista operációs rendszerrel konfigurálták. A Windows Vista üzembe állításához az első alkalommal kövesse a képernyőn megjelenő utasításokat. Ezeket a lépéseket muszáj követni, és az elvégzésük maximum 15 percet vesz igénybe. A képernyők végigvezetik Önt a különféle műveleteken, beleértve a licencmegállapodás elfogadását, tulajdonságok beállítását és az internetcsatlakozás beállítását.

 **FIGYELMEZTETÉS:** Ne szakítsa meg az operációs rendszer üzembe állítási műveletét. Ezzel használhatatlanná teheti a számítógépet.

Csatlakozás az internetre (opcionális)

 **MEGJEGYZÉS:** Az internet szolgáltatók (ISP) is a szolgáltatási kínálatok országonként változnak.

Az internethez való csatlakozáshoz szüksége van egy külső modemes vagy hálózati kapcsolatra, valamint egy internetszolgáltatóra (ISP).

 **MEGJEGYZÉS:** Ha az eredeti rendelésében USB modem nem szerepelt, akkor azokat megrendelheti a Dell-től a **www.dell.com** című weboldalon.

Vezetékes internetkapcsolat beállítása

Amennyiben betárcsázós kapcsolatot használ, csatlakoztassa a telefonvonalat a külső USB modemre (opcionális) és a telefon fali aljzatába mielőtt megkezdi az internetkapcsolat beállítását. Ha DSL vagy kábeles/műholdas modem csatlakozást használ, a beállítási utasításokat kérje az

internet vagy a mobiltelefon szolgáltatójától, és lásd az „Internet kapcsolat beállítása” című fejezetet a 11. oldalon.

Vezeték nélküli kapcsolat beállítása

A vezeték nélküli hálózat beállítására és használatára vonatkozó bővebb információért lásd a router dokumentációját.

Mielőtt a vezeték nélküli internetkapcsolatot használhatná, a számítógépet csatlakoztatnia kell a vezeték nélküli routerére.

Kapcsolat létrehozása vezeték nélküli router használatával:

1. Mentsen el, és zárjon be minden nyitott fájlt, majd lépjen ki minden futó alkalmazásból.
2. Kattintson a következőre: **Start**  → **Kapcsolódás**.
3. A beállítások elvégzéséhez kövesse a képernyőn megjelenő utasításokat.

Internet kapcsolat beállítása

Internetkapcsolat beállítása a munkaasztalon található internetszolgáltató-ikonnal:

1. Mentsen el, és zárjon be minden nyitott fájlt, majd lépjen ki minden futó alkalmazásból.
2. Kattintson duplán az ISP ikonra a Microsoft® Windows® asztalon.
3. A beállítások elvégzéséhez kövesse a képernyőn megjelenő utasításokat.

Ha nincs internetszolgáltató ikonja a munkaasztalon vagy ha más internetszolgáltató kapcsolatot akarja beállítani, hajtsa végre a következő szakaszban leírt lépéseket.



MEGJEGYZÉS: Amennyiben nem tud kapcsolódni az internethez, de a múltban sikeresen csatlakozott, akkor esetleg szolgáltatójánál van szolgáltatásleállítás. Lépjen kapcsolatba internetszolgáltatójával a szolgáltatás állapotának ellenőrzése céljából, vagy próbálja meg újra a csatlakozást később.

 **MEGJEGYZÉS:** Készítse elő az internetszolgáltatótól kapott információkat. Amennyiben nincsen internetszolgáltatója, a **Kapcsolódás az internethez** varázsló segítségével kereshet egyet.

1. Mentsen el, és zárjon be minden nyitott fájlt, majd lépjen ki minden futó alkalmazásból.
2. Kattintson a **Start**  → **Vezérlőpult** menüpontjára.
3. A **Hálózat és internet** alatt kattintson a **Csatlakozás az internetre** lehetőségre. Ekkor megnyílik a **Csatlakozás az internetre** ablak.
4. A kívánt csatlakozási módnak megfelelően válassza a **Szélessávú (PPPoE)** vagy a **Telefonos** lehetőséget:
 - a. Válassza a **Szélessávú** elemet, ha DSL vagy műholdas modem, kábeltelevíziós modem vagy a vezeték nélküli technológia használatával kíván csatlakozni az internetre.

- b. Ha telefonos modemet vagy ISDN-t használ, válassza a **Telefonos** lehetőséget.

 **MEGJEGYZÉS:** Amennyiben nem tudja, hogy melyik csatlakozástípust válassza, lépjen kapcsolatba internetszolgáltatójával.

5. Kövesse a képernyőn megjelenő utasításokat, és a beállítás befejezéséhez használja az internetszolgáltatójától kapott beállítási információkat.

Az 5.1 Audio csatlakozások beállítása

Az 5.1 Audio csatlakozások beállításához tegye az alábbiakat.

Kattintson a **Start**  → **Vezérlőpult** → **További opciók** menüpontjára. Futtassa az **IDT Audio Control Panel** (IDT Audio Vezérlőpult) alkalmazást. A **Jacks** (Csatlakozók) fülön három csatlakozóikon található. A beállítás befejezéséhez kövesse a kijelzőn megjelenő utasításokat.

1. Kattintson a mikrofon ikonra, válassza a **Device: Rear Speakers** (Készülék: hátsó hangszórók), és csatlakoztassa a hátsó hangszórót az audio bemenet/mikrofon csatlakozóba.
2. Kattintson a középső fejhallgató ikonra, válassza a **Device: Center/LFE Speaker** (Készülék: középső/LFE hangszóró), és csatlakoztassa a középső hangszórót az audio bemenet/fejhallgató csatlakozóba.
3. Kattintson a jobb oldali fejhallgató ikonra, válassza a **Device: Front Speaker** (Készülék: első hangszóró) lehetőséget, és csatlakoztassa az első hangszórót az audio kimenet/fejhallgató csatlakozóba.

Az akkumulátor eltávolítása és cseréje

⚠ VIGYÁZAT: Nem megfelelő elem használata növeli a tűz- és robbanásveszélyt. Ez a számítógép kizárólag a Delltől vásárolt akkumulátort használhatja. Ne használjon más számítógépekből származó akkumulátorokat.

⚠ VIGYÁZAT: Mielőtt eltávolítja az akkumulátort, kapcsolja ki a számítógépet és távolítsa el a külső kábeleket (beleértve a váltóáramú adaptert is).

Az akkumulátor eltávolítása:

1. Kapcsolja ki a számítógépet és fordítsa fel.
2. Az akkumulátor kioldó reteszt csúsztassa a kioldó állásba.
3. Csúsztassa ki az akkumulátort.

Az akkumulátor visszahelyezésekor az akkumulátort csúsztassa a rekeszbe addig, amíg az a helyére nem pattan.

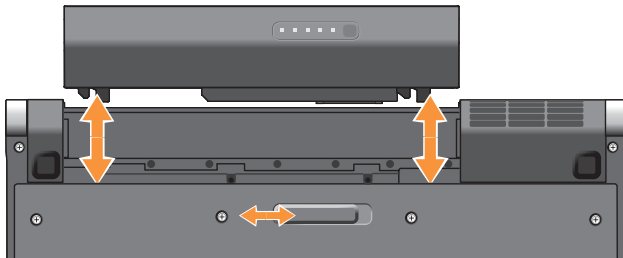

A Studio XPS™ számítógép használata



A számítógép számos olyan jelzőfényvel, vezérlővel, gombbal és funkcióval rendelkezik, amelyek információkat nyújtanak és az egyszerű feladatok elvégzéséhez időtakarékos gyorsparancsokat biztosítanak.

Eszköz állapotjelző fények



-  **Merevlemez aktivitás lámpa** – Világít, ha a számítógép adatokat olvas a merevlemezről vagy adatokat ír rá. A villogó fény a merevlemez aktivitását jelzi.
 **FIGYELMEZTETÉS:** Az adatok elvesztésének elkerülése érdekében, a számítógépet soha ne kapcsolja ki, amikor a merevlemez aktivitását jelző lámpa villog.
-  **Bluetooth® állapotjelző lámpa (opcionális)** – Világít, ha a Bluetooth vezeték nélküli hálózat engedélyezve van.
 **MEGJEGYZÉS:** A Bluetooth vezeték nélküli technológiát alkalmazó kártya opcionális tartozék.

A Bluetooth vezeték nélküli funkció kikapcsolásához érintse meg a vezeték nélküli vezérlőt  vagy az egér jobb oldali gombjával kattintson az értesítési területen található Bluetooth ikonra, majd kattintson a **Bluetooth rádió letiltása** lehetőségre.

-  **WiFi állapot lámpa** – Folyamatosan világít, ha a vezeték nélküli hálózat engedélyezve van.
Az összes vezeték nélküli kommunikáció gyors be-, illetve kikapcsolásához érintse meg a vezeték nélküli vezérlőt.
-  **WWAN állapotjelző lámpa** – Világít, ha a WWAN engedélyezve van.

Jobb oldali funkciók

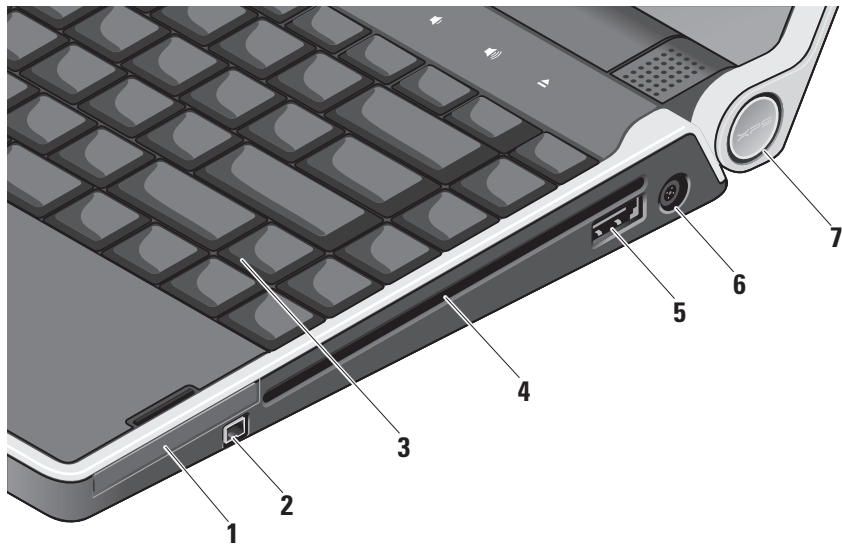



- 1**  **ExpressCard nyílás** – Egy ExpressCardot támogat.
- 2**  **IEEE 1394 csatlakozó** – Olyan nagysebességű soros multimédia eszközök csatlakoztatására szolgál, mint a digitális kamerák.
- 3** **Háttérvilágítással rendelkező billentyűzet** – Sötétben is látható, mivel a billentyűk karakterei világítanak. Bővebb információkért lásd a *Dell Technology útmutatót*.

- 4** **Optikai Meghajtó** – Lejátssza, olvassa és írja a szabvány méretű és alakú (12 cm) CD-eket és DVD-eket. Amikor a lemezeket behelyezi, győződjön meg arról, hogy a felírt oldal felfelé nézzen.

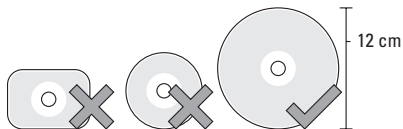
 **FIGYELMEZTETÉS:** Ne használjon nem szabvány méretű vagy alakú lemezeket (beleértve a mini-CD-t és a mini-DVD-t), mivel azzal a meghajtó károsodását okozhatja.



- 5  **eSATA/USB kombinált csatlakozó PowerShare funkcióval** – eSATA kompatibilis eszközöket (mint a külső merevlemez-meghajtók vagy optikai meghajtók) vagy USB eszközöket (mint az egér, billentyűzet, nyomtató, külső meghajtó vagy MP3 lejátszó) csatlakoztat. Ez a csatlakozó használható az USB eszközök töltésére, amikor a számítógép ki vagy be van kapcsolva, vagy ha energiatakarékos üzemmódban van. Ez a funkció nem működik bizonyos külső eszközökkel, ha a számítógép ki van kapcsolva vagy energiatakarékos üzemmódban van, még akkor sem, ha azok az eszközök megfelelnek az USB specifikációknak. Ebben az esetben az eszköz töltéséhez kapcsolja ki a számítógépet.

 **MEGJEGYZÉS:** Ha a számítógépet kikapcsolja vagy energiatakarékos üzemmódba állítja, miközben USB eszköz töltődik, az eszközt húzza ki és csatlakoztassa újra a töltés folytatásához.

 **MEGJEGYZÉS:** Az USB PowerShare funkció automatikusan kikapcsol, amikor az akkumulátor töltöttségi szintje már csak 10%.

- 6  **Váltóáramú adapter csatlakozó** – A váltóáramú adapter csatlakozik erre, amely a számítógépet látja el tápfeszültséggel és tölti az akkumulátort.

7 Üzemjelző fény – Akkor világít, amikor a számítógép be van kapcsolva. A különböző fényjelzések az alábbiakat jelzik:

Akkumulátor használatakor:

- Folyamatos fehér – a számítógép akkumulátorról üzemel
- Folyamatos sárga – az akkumulátor töltöttségi szintje alacsony
- Villogó sárga – az akkumulátor töltöttségi szintje kritikusan alacsony
- Villogó fehér – a számítógép készenléti állapotban van

Váltakozó áramú adapter használatakor:

- Folyamatos fehér – a számítógép akkumulátorról üzemel és az akkumulátor töltődik
- Villogó fehér – a számítógép készenléti állapotban van.

Az Optikai lemez meghajtó használata

➡ **FIGYELMEZTETÉS:** Ne használjon nem szabvány méretű vagy alakú lemezeket (beleértve a mini-CD-t és a mini-DVD-t), mivel azzal a meghajtó károsodását okozhatja.

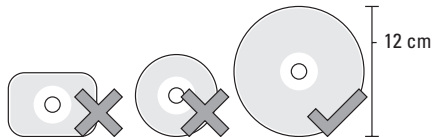

✍ **MEGJEGYZÉS:** CD vagy DVD lejátszása vagy írása közben a számítógépet ne mozgassa.

A lemezt helyezze a lemeznylás közepére úgy, hogy a lemez címkés oldala felfelé nézzen, majd óvatosan nyomja be a lemezt a nyílásba. A meghajtó automatikusan behúzza a lemezt és elkezd olvasni a tartalmát.



A lemez kiadásához a meghajtóból, óvatosan érintse meg a kiadó vezérlőt . A vezérlő néhány másodpercig villog, mielőtt kiadja a lemezt.

Bal oldali funkciók

 **MEGJEGYZÉS:** A DisplayPort csatlakozóra és a HDMI csatlakozóra egyszerre ne csatlakoztasson eszközöket.

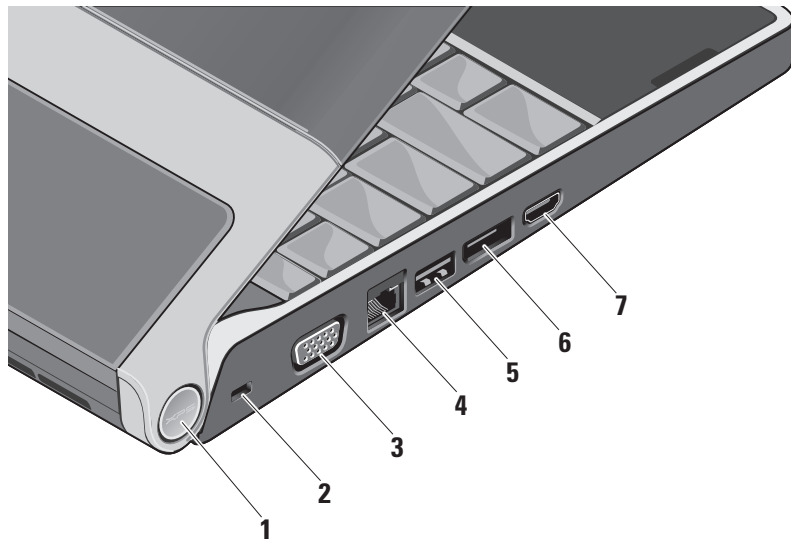

- 1 Üzemjelző fény** – Akkor világít, amikor a számítógép be van kapcsolva. A különböző fényjelzések az alábbiakat jelzik:

Akkumulátor használatakor:

- Folyamatos fehér – a számítógép akkumulátorról üzemel
- Folyamatos sárga – az akkumulátor töltöttségi szintje alacsony
- Villogó sárga – az akkumulátor töltöttségi szintje kritikusan alacsony
- Villogó fehér – a számítógép készenléti állapotban van

Váltakozó áramú adapter használatakor:

- Folyamatos fehér – a számítógép akkumulátorról üzemel és az akkumulátor töltődik
- Villogó fehér – a számítógép készenléti állapotban van

2 Biztonsági kábel nyílás –

A kereskedelmi forgalomban kapható lopásgátló eszköz csatlakoztatására szolgál.

 **MEGJEGYZÉS:** A lopásgátló eszköz használata előtt, ellenőrizze, hogy az kompatibilis-e a számítógépen lévő biztonsági kábel nyílással.

- 3**  **VGA csatlakozó** – Monitor vagy kivetítő csatlakoztatására szolgál.

- 4**  **Hálózati csatlakozó** – Ha vezetékes hálózatot használ, ez csatlakoztatja a számítógépet a hálózatra vagy a szélessávú eszközre.

- 5**  **USB csatlakozó** – USB eszközök csatlakoztatására szolgál, mint az egér, billentyűzet, nyomtató, külső meghajtó vagy MP3 lejátszó.

6  **DisplayPort csatlakozó –**
Digitális interfész szabvány csatlakozó, amely külső DisplayPort monitorokat és kivetítőket támogat.

7  **HDMI csatlakozó – TV**
csatlakoztatására szolgál az 5.1 audio és videó jelekkel együtt.

Ez a csatlakozó használható a HDMI bemeneti portjaként.

 **MEGJEGYZÉS:** Ha monitorral használja, a monitor csak a videó jelet fogadja.

Kijelző funkciók

A kijelző panel tartalmaz egy kamerát, valamint az ahhoz tartozó kettős digitális tömbmikrofont.

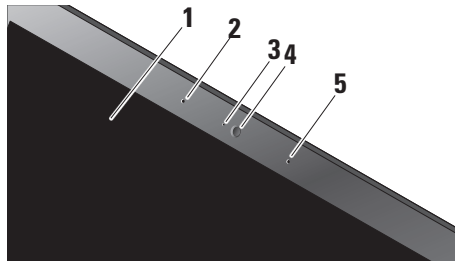

1 Képernyő – A képernyő eltérő lehet, attól függően, hogy a számítógéphez milyen rendelt. A képernyőre vonatkozó bővebb információért lásd a *Dell Technology útmutatót*.

2 Bal oldali digitális tömbmikrofon –

A jobb oldali digitális tömbmikrofonnal együtt kiváló minőségű videó konferenciát és hangfelvételt biztosít.

3 Kamera aktivitás visszajelző –

Lámpa, amely jelzi, hogy a kamera be van-e kapcsolva vagy sem.

4 Kamera – Beépített kamera

videók rögzítéséhez, konferenciák lebonyolításához és csevegéshez.

A számítógép biztonsága érdekében a kamera egy fejlett arcfelismerő szoftvert használ. Ez a szoftver megjegyzi és felismeri a felhasználó arcát, amikor bejelentkezik a számítógépre, ezzel kiküszöbölve a jelszavas bejelentkezést.

Bővebb információért kattintson

a következőkre: **Start**  → **Programs** →

FastAccess Facial Recognition

(FastAccess arcfelismerés).











5 Jobb oldali digitális tömbmikrofon –

A bal oldali digitális tömb mikrofonnal együtt kiváló minőségű videó konferenciát és hangfelvételt biztosít.

Média, vezeték nélküli funkciók és tápellátás vezérlők

A média, vezeték nélküli és tápellátás vezérlők használatához érintse meg az ikont, majd engedje el. A vezérlőikon 2 másodpercig világít a kiválasztás megerősítéséhez, majd kialszik.



- | | | | |
|---|---|---|--|
|  | Bekapcsolás vagy kilépés az energiatakarékos állapotból |  | A következő zeneszám vagy fejezet lejátszása |
|  | A vezeték nélküli funkció be-/kikapcsolása |  | A hang elnémítása |
|  | Az előző zeneszám vagy fejezet lejátszása |  | A hangerő csökkentése |
|  | Stop |  | A hangerő növelése |
|  | Lejátszás vagy szünet |  | Lemez kiadása |

Számítógép alapján lévő és billentyűzet funkciók

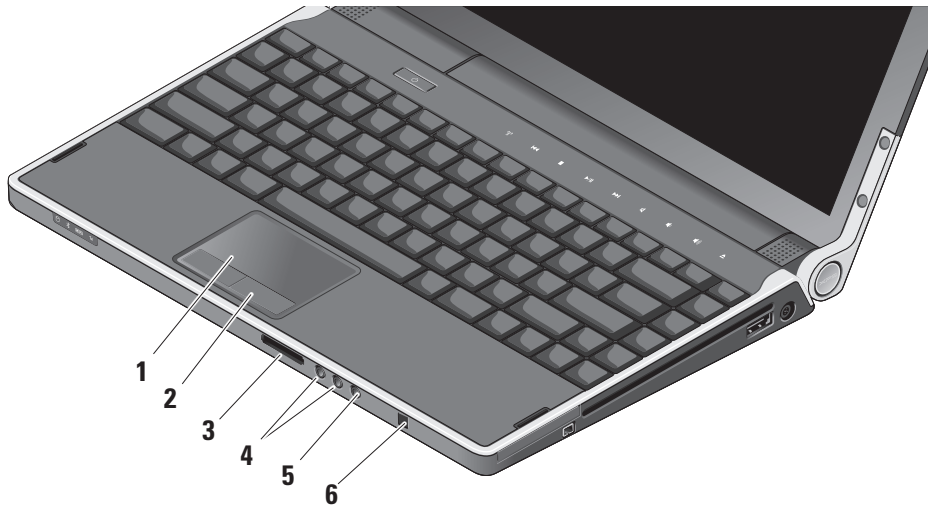

- 1 Érintőpanel** – Az egér funkcióját tölti be a kurzor mozgatásához, a kiválasztott elemek mozgatásához, és a felületét enyhén megütve kattinthatunk vele. Támogatja a körkörös görgetést és a zoomot.
- 2 Az érintőpanel gombjai (2)** – A jobb és bal oldali kattintásra szolgálnak, mint az egéren.

3 SD/MMC - MS/Pro - xD

8 az 1-ben médikártya olvasó –

Használatával gyorsan és kényelmesen tekintheti meg és oszthatja meg digitális fényképeit, videóit és dokumentumait, amelyeket az alábbi memóriakártya típusokon tárol:

- Secure Digital (SD) memóriakártya
- Secure Digital Input Output (SDIO) kártya
- Multi Media Card (MMC)
- Memory Stick
- Memory Stick PRO
- xD-Picture Card
- Hi Speed-SD
- Hi Density-SD

- 4  **Audio kimenet/fejhallgató csatlakozók (2)** – Egy vagy két fejhallgatót csatlakoztat, illetve erősítővel rendelkező hangszórók vagy hangrendszerek számára audio jelet biztosít. A két csatlakozó ugyanazt az audio jelet adja.
- 5  **Audio bemenet/mikrofon csatlakozó** – Az audio programokkal használható mikrofont és bemeneti jelet csatlakoztatja.
- 6 **Infravörös érzékelő** – Infravörös érzékelő az opcionális Dell Utazó Távirányító használatához.

Háttérvilágítással rendelkező billentyűzet/ Érintőpanel fényerejének beállításai –

A három megvilágítási állapot között az <Fn><→> billentyűkombináció megnyomásával válthat (az alábbi sorrendben).

A három megvilágítási állapot:

- teljes billentyűzet/érintőpanel fényerő
- nincs megvilágítás
- fél billentyűzet/érintőpanel fényerő

Érintőpanel körkörös görgetés és zoom beállítások

A körkörös görgetés és a zoom beállításainak módosításához kattintson duplán a tálca jobb oldalán található Dell érintőpanel ikonra.

A Scrolling (Görgetés) fülön engedélyezze vagy tiltsa le a körkörös görgetést, vagy válassza ki a görgetőzónát és a görgetési sebességet.

A Gestures (Gesztusok) fülön engedélyezze vagy tiltsa le az egyujjas zoomot (a zoom használata az ujj felfelé vagy lefelé történő mozgatásával) vagy az ollózós zoomot (a zoom használata két ujj eltávolításával vagy közelítésével).

Opcionális grafikus processzorfunkció

A számítógép a forradami Hybrid SLI technológiával van ellátva. A Hybrid SLI lehetővé teszi, hogy központi processzor és a grafikus processzor együtt dolgozzanak, és ezzel megnöveljék a grafikus teljesítményt.

Szoftver funkciók

 **MEGJEGYZÉS:** Az ebben a fejezetben ismertetett funkciókra vonatkozó bővebb információkért lásd a *Dell Technology útmutatót* a merevlemezen vagy a Dell Support weboldalán a **support.dell.com** címen.

Hatékonyság és kommunikáció

A számítógép használható bemutatók, brosrák, üdvözlőkártyák, szórólapok és munkafüzetek készítésére. Szerkesztheti továbbá a digitális fényképezi és képeit. A számítógépre telepített szoftvereket a megrendelésén ellenőrizheti.

Miután csatlakozott az internetre, weboldalakat érhet el, e-mail fiókot állíthat be, fájlokat tölthet fel és le stb.

Szórakozás és multimédia

A számítógép használható videók megtekintésére, játékok játszására, saját CD-k/DVD-k lejátszására, zenehallgatásra, valamint internetes rádióállomások hallgatására. Az optikai meghajtó többféle adathordozó formátumot támogathat, beleértve a CD-t és a DVD-t.

Képeket és videókat tölthet le vagy másolhat át olyan hordozható eszközökről, mint a digitális fényképezőgépek vagy mobiltelefonok. Az

opcionális szoftver alkalmazások lehetővé teszik a videó és a zene fájlok rendezését és létrehozását, amelyeket elmenthet lemezre, olyan hordozható eszközökre, mint az MP3 lejátszók, illetve közvetlenül lejátszható és megtekinthető a csatlakoztatott TV készüléken, kivetítőn vagy egyéb házimozzi rendszereken.

Az asztal testreszabása

Az asztal testreszabható úgy, hogy módosítja a megjelenését, felbontását, a háttérképet, a képernyőkímélőt a **Megjelenés és hangok testreszabása** ablak használatával.

A képernyőtulajdonságok ablakának megjelenítése:

1. Kattintson az egér jobb gombjával az asztal egy szabad részén.
2. Kattintson a **Testreszabás** lehetőségre, ezzel megnyitja a **Megjelenés és hangok testreszabása** ablakot, és ott bővebb információt kap a testreszabási lehetőségekről.

A számítógép beállításainak testreszabása

A számítógép tápellátási beállításait az operációs rendszer tápellátási opcióinak konfigurálásával módosíthatja. A Microsoft® Windows Vista® három alapértelmezett opciót biztosít:

- **Kiegyensúlyozott** — A legnagyobb teljesítményt nyújtja, mikor szükség van rá és energiát takarít meg inaktív állapotban.
- **Power saver** — Ez a tápellátási opció energiát takarít meg azáltal, hogy csökkenti a rendszer teljesítményét annak érdekében, hogy maximalizálja az akkumulátor élettartamát és csökkenti a számítógép energiafogyasztását.
- **Nagy teljesítmény** — A legmagasabb teljesítményt nyújtja a hordozható számítógépén a processzor sebességének állításával és a rendszer-teljesítmények maximalizálásával.

Az adatok biztonsági mentése

Javasolt, hogy a fájljairól és mappáiról rendszeresen készítsen biztonsági mentés a számítógépére. A fájlok biztonsági mentése:

1. Kattintson a következőkre: **Start**  → **Vezérlőpult** → **Rendszer és karbantartás** → **Üdvözlő központ** → **Fájlok és beállítások átvitele**.
2. Kattintson az **Állományok mentése** vagy a **Számítógép mentése** opciók egyikére.
3. Kattintson a **Folytatás gombra amikor a Felhasználói fiók ellenőrzés** párbeszédpanel megjelenik és kövesse az **Állományok mentése** varázslót.

Problémák megoldása

Ez a fejezet a számítógép hibaelhárítására vonatkozó információkat tartalmazza. Ha az alábbi utasításokat követve nem tudja megoldani a problémát lásd: „A támogató eszköz használata”, 38. oldal, vagy „A Dell elérhetőségei”, 55. oldal.

 **VIGYÁZAT:** Csak szakképzett személy távolíthatja el a számítógép burkolatát. A speciális szolgáltatásokért és hibaelhárítási utasításokért lásd a *Szervizelési kézikönyvet* a Dell Támogatás weboldalon a support.dell.com honlapon.

Hálózati problémák

Vezeték nélküli kapcsolatok

Ha a vezeték nélküli hálózati kapcsolat megszakadt

- Véletlenül megérintette a vezeték nélküli vezérlőt, ezzel kikapcsolta a vezeték

nélküli kapcsolatokat. A vezeték nélküli funkció bekapcsolásához érintse meg újra a középső vezérlőfelületen lévő vezeték nélküli vezérlőt (A), majd engedje fel. A vezeték nélküli LAN kezelhető a tálcán található *Intel PROSet* funkcióval.

A vezeték nélküli LAN kezelhető továbbá a Vezérlőpultról elérhető *Windows vezeték nélküli kapcsolatok* alkalmazással is.

- A vezeték nélküli kapcsolatot interferencia gátolhatja vagy zavarhatja. A számítógépet próbálja közelebb vinni a vezeték nélküli routerhez.

Vezetékes kapcsolatok

Ha a vezetékes hálózati kapcsolat megszakadt

- A kábel meglazult vagy megsérült.
- Ellenőrizze, hogy a kábel mind a két vége csatlakoztatva legyen. Ha rendelkezésére áll, próbálkozzon egy másik hálózati kábellel.

A hálózati csatlakozón lévő kapcsolat integritás jelzőlámpája segít ellenőrizni, hogy a kapcsolat működik-e és az alábbi állapotokról ad információkat:

- Zöld — Jó a kapcsolat egy 10 Mbps sebességű számítógép-hálózat és a számítógép között.
- Narancssárga — Jó a kapcsolat egy 100 Mbps sebességű számítógép-hálózat és a számítógép között.
- Citromsárga — Jó a kapcsolat egy 1000 Mbps sebességű számítógép-hálózat és a számítógép között.
- Kikapcsolt — A számítógép nem érzelkel fizikai kapcsolatot a számítógép-hálózathoz.

 **MEGJEGYZÉS:** A hálózati csatlakozón lévő kapcsolat integritás jelzőlámpa csak a vezetékes csatlakozás állapotát jelzi. A kapcsolat integritás jelzőlámpa nem szolgál információkkal a vezeték nélküli kapcsolatra vonatkozóan.

Tápellátással kapcsolatos problémák

Ha az üzemjelző fény nem világít —

A számítógép ki van kapcsolva vagy nem kap tápellátást.

- Húzza ki a váltóáramú adaptert és próbálja meg a számítógépet csak az akkumulátorról üzemeltetni.
- Távolítsa el az akkumulátort és próbálja meg a számítógépet csak a váltóáramú adatterről üzemeltetni.
- Ellenőrizze a váltóáramú adapter csatlakozásait. Ellenőrizze, hogy a váltóáramú adapter jelzőfénye világít-e. Ha a jelzőfény nem világít, próbálja meg a váltóáramú adaptert egy másik fali csatlakozóra csatlakoztatni.

A sarokpántokon lévő tápellátás/akkumulátor jelzőfények az alábbiakat jelzik:

Akkumulátor használatakor:

- Folyamatos fehér – a számítógép akkumulátorról üzemel
- Folyamatos sárga – az akkumulátor töltöttségi szintje alacsony
- Villogó sárga – az akkumulátor töltöttségi szintje kritikusan alacsony
- Villogó fehér – a számítógép készenléti állapotban van

Váltakozó áramú adapter használatakor:

- Folyamatos fehér – a számítógép akkumulátorról üzemel és az akkumulátor töltődik
- Villogó fehér – a számítógép készenléti állapotban van

Memóriaproblémák

Ha memóriaproblémát tapasztal —

- Ellenőrizze, hogy a memóriamodul kompatibilis-e a számítógéppel. Az Ön számítógépe a DDR3 memóriát támogatja. A támogatott memóriatípusokra vonatkozó információkért lásd az „Alapvető műszaki adatok” című rész az 59. oldalon.
- Futtassa a Dell Diagnostics programot (lásd a „Dell Diagnostics” című részt a 41. oldalon).
- Helyezze be újra a memóriákat (lásd a *Szervizelési kézikönyvet* a Dell Support honlapon a **support.dell.com** címen) hogy biztos legyen benne, hogy a számítógép kommunikál a memóriákkal.

Lefagyások és szoftver problémák

Egy program nem reagál — Zárja be a programot:

1. Nyomja le egyszerre a <Ctrl><Shift><Esc> gombokat.
2. Kattintson az **Applications** (Alkalmazások) fülre.
3. Jelölje ki a programot, amely nem válaszol.
4. Kattintson a **Feladat befejezése** gombra.

A számítógép nem reagál —

- ➡ **FIGYELMEZTETÉS:** Ha az operációs rendszert nem tudja szabályosan leállítani, adatokat veszthet.

Kapcsolja ki a számítógépet. Ha a számítógép a billentyűzetre vagy az egér mozgatására nem reagál, a tápellátás gombot, amíg a számítógép ki nem kapcsol, majd indítsa újra.

Ha teljesen kék színű képernyő látható — Kapcsolja ki a számítógépet. Ha a számítógép a billentyűzetre vagy a mutató, illetve az egér mozgatására nem reagál, a tápellátás gombot amíg a számítógép ki nem kapcsol, majd indítsa újra.

Ha más szoftverproblémát tapasztal —

- A fontos adatairól mindig tartos biztonsági másolatot.
- A számítógép ellenőrzésére használjon vírusellenőrző programot.
- Mentsen el és zárjon be minden nyitott fájlt vagy programot, majd a **Start**  menün keresztül állítsa le a számítógépet.
- Hibaelhárítási információkért tanulmányozza át a szoftver dokumentációját, vagy lépjen kapcsolatba a gyártóval:
 - Győződjön meg róla, hogy a program kompatibilis a számítógépére telepített operációs rendszerrel.

- Győződjön meg arról, hogy a számítógép megfelel a szoftver futtatásához szükséges minimális hardverkövetelményeknek. További információkért olvassa el a szoftver dokumentációját.
- Győződjön meg róla, hogy a program telepítése és konfigurációja megfelelő.
- Szükség esetén távolítsa el, majd telepítse újra a programot.
- A hibaelhárítás megkönnyítése érdekében, írja le a megjelenő hibaüzenetet.

A Support Tools használata

Dell támogatási központ

A Dell támogatási központ segít megtalálni a szerviz-, támogatás- és rendszerspecifikus információkat. A Dell támogatási központra és a rendelkezésre állót támogató eszközökre vonatkozó bővebb információért a **support.dell.com** weboldalon kattintson a **Services** (Szolgáltatások) fülre.

Az alkalmazás futtatásához a tálcán kattintson az  ikonra. A honlap hivatkozásokat tartalmaz az alábbiak eléréséhez:

- Önsegítő eszközök (Hibaelhárítás, Biztonság, Rendszerteljesítmény, Hálózat/Internet, Biztonsági mentés/Visszaállítás és Windows Vista®)
- Figyelmeztetések (a számítógéppel kapcsolatos műszaki támogatási figyelmeztetések)

- Segítség a Dell-től (Műszaki támogatás a DellConnect™-tel, Ügyfélszolgálat, Oktatás és oktatóanyagok, „Hogyan kell“ sűgő a Dell-lel telefonon keresztül és Online vizsgálat a PC CheckUp-pal)
- A rendszerről (Rendszerdokumentáció, Jótállási információk, Rendszerinformációk, Frissítések és tartozékok)

A Dell támogatási központ honlapjának felső részén látható a számítógép modellszáma, szervizcímkeje, expressz szervizkódja és a jótállás érvényességi adatai.

A Dell támogatási központjára vonatkozó bővebb információkért lásd a *Dell Technology útmutatót* a merevlemezen vagy a Dell Support weboldalán a **support.dell.com** címen.

Rendszerüzenetek

Ha a számítógép problémát vagy hibát érzékel, Rendszerüzenetet jeleníthet meg, amely segít a probléma okának azonosításában, illetve a problémát megoldó lépés megállapításában.

 **MEGJEGYZÉS:** Ha olyan üzenetet kapott, amely nem szerepel az alábbi példák között, akkor vagy az operációs rendszer vagy az üzenet feltűnésekor futó program dokumentációjában keresse a hibaüzenetet. Alternatív megoldásként lásd a *Szervizelési kézikönyvet* a Dell Support weboldalán a **support.dell.com** címen, vagy segítségért lásd a „A Dell elérhetőségei” című részt az 55. oldalon.

Figyelem! Az előző indítási kísérletnél ez a rendszer a(z) [nnnn] ellenőrzési pontnál meghibásodott. Ha a probléma megoldásához segítséget akar, akkor kérjük, jegyezze fel ezt az ellenőrző pontot, és forduljon a Dell Műszaki Támogatásához — A számítógépnek nem sikerült befejeznie a rendszerbetöltő rutint

többször egymást követő alkalommal ugyanazon hiba miatt, segítségért „A Dell elérhetőségei” című részt az 55. oldalon.

CMOS ellenőrzőösszeg hiba —

Valószínűleg alaplap hiba, vagy a valós idejű óra (RTC) akkumulátorának a töltöttségi szintje alacsony. Cserélje ki az elemet. Lásd a *Szervizelési kézikönyvet* a Dell Support weboldalán a **support.dell.com** címen, vagy segítségért lásd a „A Dell elérhetőségei” című részt az 55. oldalon.

CPU ventilátor hiba — A CPU ventilátor meghibásodott. Cserélje ki a processzor ventilátorát Segítségért lásd a *Szervizelési kézikönyvet* a Dell Támogatás honlapon a **support.dell.com** honlapon.

Merevlemez-meghajtó hiba — Lehetséges merevlemez hiba a merevlemez HDD indítási önellenőrzése (POST) folyamán, segítségért lásd a „A Dell elérhetőségei” című részt az 55. oldalon.

Merevlemez-meghajtó hiba —

Lehetséges -merevlemez hiba a merevlemez HDD rendszerbetöltési teszt folyamán, segítségért lásd a „A Dell elérhetőségei“ című rész az 55. oldalon.

Billentyűzet hiba — A billentyűzet meghibásodott vagy a billentyűzet kábele meglazult.

Nem áll rendelkezésre rendszerbetöltő eszköz — A merevlemezen nincs indítható partíció, a merevlemez-meghajtó kábele meglazult vagy nincs indítható eszköz.

- Ha a merevlemez-meghajtó a rendszerindító eszköz, gondoskodjon arról, hogy a kábelek csatlakoztatva legyenek, és arról, hogy a meghajtó megfelelően telepítve, illetve partíciónálva legyen, mint rendszerindító eszköz.
- Lépjen be a rendszerbeállítás programba és győződjön meg róla, hogy az indítási sorrend információ helyes (lásd a *Szervizelési kézikönyvet* a Dell Support honlapon a **support.dell.com** címen).

Nincs óraketyegési (timer tick)

megszakítás — Az alaplapon lévő egyik chip vagy az alaplap hibásodott meg. Segítségért lásd a *Szervizelési kézikönyvet* a Dell Támogatás honlapon a **support.dell.com** címen.

USB túlfeszültség hiba — Csatlakoztassa le az USB eszközt. Az USB eszköznek nagyobb feszültségre van szüksége a megfelelő működéshez. Az USB eszközre csatlakoztasson külső tápellátást, vagy ha az USB eszköz két kábellel rendelkezik, csatlakoztassa mindkettőt.

Megjegyzés - A merevlemez ÖNELLENŐRZŐ RENDSZERE jelentette, hogy egy paraméter a normális határokon kívül van. A Dell ajánlja, hogy adatait rendszeresen mentse el. Egy tartományon kívül eső paraméter nem feltétlenül jelez potenciális merevlemez problémát — S.M.A.R.T (önmegfigyelő elemző és jelentő technológia) hiba, lehetséges merevlemez-meghajtó hiba. Ezt a funkciót

engedélyezni lehet vagy le lehet tiltani a BIOS beállításánál (setup). Segítségért lásd a „A Dell elérhetőségei“ című részt a 55. oldalon).

Hardver hibaelhárító

Ha az operációs rendszer beállításakor egy eszközt nem észlel a rendszer, vagy konfigurálását nem találja megfelelőnek, a **hardverhiba-elhárító** segítségével feloldhatja az összeférhetetlenséget.

A hardver-hibaelhárító indítása:

1. Kattintson a következőkre: **Start**  → **Súgó és támogatás**.
2. Gépelje be a keresőmezőbe, hogy `hardware troubleshooter` majd nyomja meg az <Enter> billentyűt a keresés elindításához.
3. A keresés eredményei közül válassza ki a problémát legmegelőbben leíró opciót a további hibaelhárító lépések követéséhez.

Dell Diagnostics (Dell-diagnosztika)

Ha problémája támad a számítógéppel, végezze el a Lefagyások és szoftverproblémák című részben (36. oldal) ismertetett ellenőrzéseket, futtassa a Dell-diagnosztikát, és csak ezután forduljon a Dellhez műszaki segítségnyújtásért.

Mielőtt nekiállna, ajánlott kinyomtatni a lépéseket.

 **MEGJEGYZÉS:** A Dell Diagnostics kizárólag Dell számítógépeken működik.

Dell Diagnostics elindítása

A Dell Diagnostics a merevlemez egy rejtett diagnosztikai segédprogram partíciójában található.

1. Győződjön meg róla, hogy a számítógép megfelelően működő elektromos aljzathoz csatlakozik.

A Support Tools használata

2. A rendszer elindításakor, amikor a bekapcsoló gombot megnyomja, tartsa lenyomva az <Fn> gombot.
3. Kövesse a kijelzőn megjelenő utasításokat.

 **MEGJEGYZÉS:** Ha a számítógép nem tudja megjeleníteni a képernyőt, a diagnosztikai program futtatásakor először a kijelzőt teszteli. A diagnosztikai program sápol a kijelző tesztelése közben. Ha a kijelző továbbra sem mutat semmit, próbáljon meg egy külső monitort csatlakoztatni, vagy lépjen kapcsolatba a Dell-lel; lásd a „A Dell elérhetőségei” című részt az 55 oldalon.

Rendszervisszaállítási lehetőségek

Az operációs rendszert a következő módokon állíthatja vissza:

- A Rendszer-visszaállítás visszaállítja számítógépét egy korábbi működőképes állapotra az adatfájlok érintetlenül hagyása mellett. Az operációs rendszer visszaállítása és az adatfájlok megőrzése érdekében először ezt a szolgáltatást használja.
- A Dell Factory Image Restore visszaállítja a merevlemezét a Studio XPS vásárlása pillanatának megfelelő működési állapotba. A Dell Factory Image Restore segédprogram végleg töröl minden adatot a merevlemezről, és eltávolít minden programot, amelyet Ön a számítógép kézhezvétele óta telepített. A Dell Factory Image Restore szolgáltatást csak abban az esetben használja, ha a rendszer-visszaállítás nem oldotta meg az operációs rendszer problémáját.

- Amennyiben Operációs rendszer lemezt kapott a számítógéphez, annak használatával is visszaállíthatja az operációs rendszert. Azonban az Operációs rendszer lemez használata is töröl minden adatot a merevlemezről. A lemezt csak abban az esetben használja, ha a rendszer-visszaállítás nem oldotta meg az operációs rendszer problémáját.

Rendszervisszaállítás

A Windows operációs rendszer rendszer-visszaállítás funkciója segítségével a számítógép visszaállítható egy korábbi, működőképes állapotra (az adatfájlok érintése nélkül), ha a hardverben, szoftverben vagy más rendszerbeállításban történt módosítás miatt a rendszer nemkívánatos működési állapotba került. A Rendszer-visszaállítás bármely módosítása a számítógépen teljes mértékben visszafordítható.

➔ **FIGYELMEZTETÉS:** Az adatfájlokról rendszeresen készítsen biztonsági másolatot. A rendszer-visszaállítás nem követi nyomon az adatfájlokat és nem is állítja helyre őket.

✍ **MEGJEGYZÉS:** A jelen dokumentumban szereplő eljárásokat a Windows alapértelmezett nézetéhez készítették, ezért lehetséges, hogy nem alkalmazhatók, ha a Dell™ számítógépünket a klasszikus Windows nézetre állítottuk be.

A rendszer-visszaállítás indítása

1. Kattintson a **Start** gombra .
2. A **Keresés indítása** mezőbe írja be, hogy **Rendszer-visszaállítás**, majd nyomja meg az <Enter> billentyűt.

✍ **MEGJEGYZÉS:** Megjelenhet a **Felhasználói fiók felülete** ablak. Ha Ön rendszergazda a számítógépen, akkor kattintson a **Folytatás** gombra, egyébként pedig forduljon a rendszergazdához, hogy folytassa az elkezdett tevékenységet.

3. Kattintson a **Tovább** gombra, és kövesse a képernyőn megjelenő további utasításokat.

Abban az esetben, ha a rendszer-visszaállítás nem oldotta meg a problémát, visszavonhatja a legutolsó rendszer-visszaállítást.

Az utolsó rendszer-visszaállítás visszavonása

✍ **MEGJEGYZÉS:** Az utolsó rendszer-visszaállítás visszavonása előtt mentsen el és zárjon be minden nyitott fájlt, és lépjen ki minden futó programból. A rendszer teljes visszaállításáig ne módosítson, nyisson meg vagy töröljön fájlokat vagy programokat.

1. Kattintson a **Start** gombra .
2. A **Keresés indítása** mezőbe írja be, hogy **Rendszer-visszaállítás**, majd nyomja meg az <Enter> billentyűt.
3. Kattintson az **Utolsó visszaállítás visszavonása** lehetőségre majd kattintson a **Tovább** gombra.

Dell gyári lemezkép visszaállítása

 **FIGYELMEZTETÉS:** A Dell PC Factory Image Restore szolgáltatás véglegesen töröl minden adatot a merevlemezről, eltávolít minden olyan programot és illesztőprogramot, amit Ön a számítógép átvétele óta telepített. Ha módja van rá, készítsen biztonsági mentést az adatokról e szolgáltatások használata előtt. A Dell Factory Image Restore szolgáltatást csak abban az esetben használja, ha a rendszer-visszaállítás nem oldotta meg az operációs rendszer problémáját.

 **MEGJEGYZÉS:** A Dell Factory Image Restore egyes országokban és számítógépeken lehet hogy nem elérhető.

Használja a Dell Factory Image Restore szolgáltatás csak mint utolsó módszert az operációs rendszer visszaállítására. Ez a szolgáltatás a merevlemez a számítógép

vásárlásakor működőképes állapotra állítja vissza. Minden, a számítógép kézhezvétele óta telepített program és fájl, —többek között az adatfájlok is—véglegesen törlődnek a merevlemezről. Az adatfájlok közé tartoznak a dokumentumok, a számológépek, az e-mail üzenetek, a digitális fényképek, a zenefájlok stb. Lehetőség esetén készítsen biztonsági mentést minden adatról a Dell Factory Image Restore használata előtt.

Dell gyári lemezkép visszaállítása

1. Kapcsolja be a számítógépet.
2. Amikor a DELL embléma megjelenik, nyomja meg az <F8> billentyűt többször egymás után a **Vista Advanced Boot Options** ablak megjelenéséig.
3. Válassza a **Számítógép javítása** lehetőséget. Megjelenik a **System Recovery Options** (Rendszerjavítási opciók) ablak.

4. Válasszon billentyűzetet, majd kattintson a **Tovább** gombra.
5. A javítási opciók eléréséhez jelentkezzen be helyi rendszergazdaként. A parancssor eléréséhez írja be a **Felhasználó** neve mezőbe, hogy **rendszergazda**, majd kattintson az **OK** gombra.
6. Kattintson a **Dell Factory Image Restore** elemre. Megjelenik a **Dell Factory Image Restore** üdvözlőképernyő.

 **MEGJEGYZÉS:** A konfigurációtól függően a **Dell Factory Tools** → **Dell Factory Image Restore** lehetőséget választhatja.

7. Kattintson a **Next** (Tovább) gombra. A **Confirm Data Deletion** (adattörlés jóváhagyása) képernyő jelenik meg.

 **MEGJEGYZÉS:** Ha meg szeretné szakítani a Dell Factory Image Restore használatát, kattintson a **Cancel** (Mégsem) gombra.

8. Kattintson a jelölőnégyzetbe, hogy jóváhagyja a merevlemez újrafarmázását és a rendszer szoftverek gyári állapotra történő visszaállítását, majd kattintson a **Tovább** gombra.

Elkezdődik a visszaállítási folyamat, amely öt vagy több percet is igénybe vehet. Az operációs rendszer és a gyárilag telepített alkalmazások visszaállításakor megjelenik egy üzenet.

9. Kattintson a **Befejezés** gombra a számítógép újraindításához.

Az operációs rendszer újratelepítése

Előkészületek

Amennyiben a Windows operációs rendszer újratelepítését fontolgatja egy újonnan telepített illesztőprogrammal fennálló probléma kijavítása érdekében, először próbálja meg használni a Windows Device Driver Rollback (Windows Eszköz-illesztőprogram

visszaállítása) segédprogramot. Ha az Eszköz-illesztőprogram visszagörgetése nem oldotta meg a problémát, használja a rendszer-visszaállítást az operációs rendszer korábbi, az új eszköz illesztőprogramjának telepítése előtti állapotára való visszaállításához. Lásd a „Rendszervisszaállítás“ című részt a 43. oldalon.

➡ **FIGYELMEZTETÉS:** Az operációs rendszer telepítése előtt az elsődleges merevlemezen lévő minden adatfájlról készítsen biztonsági másolatot. A hagyományos merevlemez-konfigurációk esetében az elsődleges meghajtó a számítógép által először észlelt meghajtó.

A Windows újratelepítéséhez a következőkre van szükség:

- Dell *Operációs rendszer* adathordozó
- Dell *Illesztőprogramok és segédprogramok* adathordozó

 **MEGJEGYZÉS:** A Dell *Illesztőprogramok és segédprogramok* adathordozó a számítógép összeszerelésekor telepített illesztőprogramokat tartalmazza. Használja a Dell *Illesztőprogramok és segédprogramok* adathordozót bármely szükséges illesztőprogram betöltéséhez. Attól függően, hogy honnan rendelte a számítógépet, vagy hogy kérte-e az adathordozót, a Dell *Illesztőprogramok és segédprogramok* adathordozó és az *Operációs rendszer* lemez nem biztos, hogy a számítógép részét képezik.

A Windows Vista® újratelepítése

Az újratelepítés 1-2 órát vehet igénybe. Az operációs rendszer újratelepítése után az egyes eszközök illesztőprogramjait, a vírusvédelmi programokat és egyéb szoftvereket is ismételten fel kell telepítenie.

1. Mentsen el és zárjon be minden nyitott fájlt, és lépjen ki minden nyitott programból.
2. Helyezze be az *Operációs rendszer* lemezt.

Rendszervisszaállítási lehetőségek

3. Kattintson a **Kilépés** lehetőségre, ha a **Windows telepítése** üzenet jelenik meg.
4. Indítsa újra a számítógépet.
5. Amikor a DELL embléma megjelenik, azonnal nyomja meg az <F12> billentyűt.

 **MEGJEGYZÉS:** Ha túl sokáig vár és megjelenik az operációs rendszer logója, várjon tovább, amíg meg nem jelenik a Microsoft® Windows® asztal, ezután kapcsolja ki a számítógépet és próbálkozzon újra.

 **MEGJEGYZÉS:** Az alábbi lépések csak egyszer változtatják meg az indítási szekvenciát. A következő indítás alkalmával a számítógép a rendszerbeállításokban megadott eszközöknek megfelelően indul el.

6. Amikor megjelenik az indítóeszközök listája, jelölje ki a **CD/DVD/CD-RW meghajtót**, majd nyomja le az <Enter> billentyűt.
7. A CD-ROM-ról történő indításhoz nyomja meg bármely billentyűt. A telepítés befejezéséhez kövesse a képernyőn megjelenő utasításokat.

Segítségkérés

Ha problémát tapasztal a számítógépével, a probléma diagnosztizálása és a hibaelhárítás érdekében kövesse az alábbi lépéseket:

1. A számítógép problémájára vonatkozó információkért és műveletekért lásd a „Problémák megoldása” című részt a 33. oldalon.
2. A Dell Diagnostics program futtatására vonatkozó utasításokért lásd a „Dell Diagnostics” című részt a 41. oldalon.
3. Töltse ki az 54. oldalon található „Diagnosztikai ellenőrzőlistát”.
4. A telepítési és hibaelhárítási eljárások megkönnyítéséhez használja a Dell széleskörű online szolgáltatását, amelyek a Dell támogatási weboldalán (support.dell.com) állnak rendelkezésre. A Dell Support weboldalak teljesebb

listájáért lásd az „Online szolgáltatások” című részt a 51. oldalon.

5. Amennyiben az előző lépések nem oldották meg a problémát, lásd: „A Dell elérhetőségei”, 55. oldal.

 **MEGJEGYZÉS:** A Dell támogatást a számítógépe mellől hívja annak érdekében, hogy a támogató személyzet segítséget nyújthasson a szükséges műveletek végrehajtásában.

 **MEGJEGYZÉS:** Nem minden országban áll rendelkezésre a Dell expressz szervizkód rendszer.

A Dell automatizált telefonos rendszerének utasítására, írja be az expressz szervizkódot, hogy a hívás a megfelelő ügyfélszolgálati munkatárshoz kerüljön. Amennyiben nincsen expressz szervizkódja, nyissa meg a **Dell**

Accessories könyvtárat, kattintson duplán az **expressz szervizkód** ikonra, és kövesse az utasításokat.

 **MEGJEGYZÉS:** A szolgáltatások közül nem mindegyik áll rendelkezésre az Egyesült Államokon kívül. A rendelkezésre állásukra vonatkozó információkért forduljon a Dell képviselőhöz.

Műszaki támogatás és ügyfélszolgálat

A Dell ügyfélszolgálatunk készséggel ad választ minden Dell hardverrel kapcsolatos kérdésre. Ügyfélszolgálatunk munkatársai számítógép alapú diagnosztikát használnak a gyors és pontos válaszok érdekében.

A kapcsolatfelvételhez a Dell támogató szolgáltatásával lásd a „Telefonhívás előtt” című részt a 54. oldalon; ezután keresse meg az Ön területén érvényes kapcsolatfelvételi információkat, vagy látogasson el a **support.dell.com** weboldalra.

DellConnect™

A DellConnect egy egyszerű online hozzáférési eszköz, ami lehetővé teszi, hogy a Dell ügyfélszolgálati alkalmazottja egy szélessávú kapcsolattal hozzáférjen a számítógépjéhez, majd diagnosztizálja, és megjavítsa a hibát az Ön felügyelete mellett. Bővebb információért látogasson el a **support.dell.com** weboldalra és kattintson a **DellConnect** hivatkozásra.

Online szolgáltatások

A Dell termékeit és szolgáltatásait az alábbi webhelyeken ismerheti meg:

- **www.dell.com**
- **www.dell.com/ap** (csak Ázsia/Délkelet-Ázsia)
- **www.dell.com/jp** (csak Japán)
- **www.euro.dell.com** (csak Európa)
- **www.dell.com/la** (Latin-Amerika és a Karib térség országai)
- **www.dell.ca** (csak Kanada)

A Dell Support az alábbi webhelyeken és e-mail címeken keresztül érhető el:

Dell Support webhelyek

- **support.dell.com**
- **support.jp.dell.com** (csak Japán)
- **support.euro.dell.com** (csak Európa)

Dell támogatás e-mail címek

- **mobile_support@us.dell.com**
- **support@us.dell.com**
- **la-techsupport@dell.com** (csak Latin-Amerika és Karib-térség országai)
- **apsupport@dell.com** (csak Ázsia/Délkelet-Ázsia)

Dell Marketing és Sales e-mail címek

- **apmarketing@dell.com** (csak Ázsia/Délkelet-Ázsia)
- **sales_canada@dell.com** (csak Kanada)

Névtelen fájlátviteli protokoll (FTP)

- **ftp.dell.com**

Bejelentkezési felhasználónév: *anonymous*, és jelszóként használja az e-mail címét.

AutoTech szolgáltatás

A Dell automatizált támogatási szolgáltatása—AutoTech—előre rögzített válaszokat ad a Dell ügyfelek által leggyakrabban feltett kérdésekre a laptop és asztali számítógépeikről.

Amikor felhívja az AutoTech-et, a telefon gombjainak megnyomásával válassza ki a kérdéseire vonatkozó témákat. Az Ön régiójában használható telefonszámokra vonatkozó információkért lásd a „A Dell elérhetőségei” című részt az 55. oldalon.

Automatikus megrendelés állapot szolgáltatás

Ha ellenőrizni szeretné az Ön által megrendelt Dell termékek állapotát, látogasson el a **support.dell.com** weboldalra, vagy hívja az automatikus megrendelés állapot szolgáltatást. A rögzített hang megkéri Önt a rendelés megtalálásához és jelentéséhez szükséges adatok megadására. Az Ön régiójában probléma esetén hívható telefonszámokra vonatkozó információkért

lásd a „A Dell elérhetőségei” című részt a 55. oldalon.

Amennyiben problémája van rendelésével, például hiányzó vagy hibás alkatrészek, helytelen számlázás, forduljon a Dell ügyfélszolgálatához. Híváskor készítse elő számláját vagy a csomagszelvényét. Az Ön régiójában használható telefonszámokra vonatkozó információkért lásd a „A Dell elérhetőségei” című részt az 55. oldalon.

Termékinformáció

Ha a Dell által forgalmazott további termékekkel kapcsolatos információkra van szüksége, vagy terméket szeretne megrendelni, látogasson el a Dell weboldalára a **www.dell.com** címen. Az Ön régiójában hívható telefonszámokra vagy a rendelkezésre álló márkakereskedőkre vonatkozó információkért lásd a „A Dell elérhetőségei” című részt az 55. oldalon.

Tételek visszaküldése javításra vagy visszafizetésre a jótállás feltételei alapján

Készítsen elő minden javításra vagy visszafizetésre visszaküldendő eszközt, az alábbiak szerint:

1. Hívja fel a Dell-t, és kérje el a visszáru engedélyezési számot, és azt a doboz külsejére jól olvashatóan írja rá.
2. Az Ön régiójában használható telefonszámokra vonatkozó információkért lásd a „A Dell elérhetőségei” című részt az 55. oldalon.
3. Küldje el a számla másolatát, és a visszaküldés okát is írja le részletesen.
4. Küldje el a diagnosztikai ellenőrzőlistát (lásd: „Diagnosztikai ellenőrzőlista”, 54. oldal), feltüntetve a futtatott tesztek és a Dell Diagnostics hibaüzeneteit (lásd: „Dell Diagnostics”, 41. oldal).
5. Készülékcsere vagy visszafizetés esetén küldje el az eszköz(ök)höz tartozó kellékeket (tápkábelek, szoftveres hajlékonylemezek, útmutatók stb.).
6. A visszaküldésre szánt berendezést csomagolja az eredeti (vagy azzal egyenértékű) csomagolásba.
7. A szállítási költségek Önt terhelik. Szintén Ön felelős a visszaküldött termék biztosításáért, valamint vállalja a termék eltűnésének fennálló kockázatát a szállítás közben. Utánvétellel küldött csomagokat a Dell nem fogad el.
8. Azokat a csomagokat, amelyek az előírt szükségleteknek nem tesznek eleget, visszaküldjük a feladónak.

Telefonhívás előtt

 **MEGJEGYZÉS:** Híváskor készítse elő az Express szervizkódot. A kód segítségével a Dell automata telefonos támogatásrendszere hatékonyabban irányítja hívását a megfelelő helyre. Kérhetik Öntől a szervizcímét is (A szervizcímke és az expressz szervizkód megjelenik a Dell támogató központ üdvözlőoldalon).

Ne felejtse el kitölteni a Diagnosztikai ellenőrzőlistát. Amennyiben lehetséges, kapcsolja be a számítógépet, mielőtt felhívja a Dell-t segítségért, és a számítógép közelében lévő készülékről telefonáljon. Előfordulhat, hogy megkérik néhány parancs begépelésére, részletes információ átadására működés közben, vagy, hogy próbáljon ki más lehetséges hibaelhárítási lépést magán a számítógépen. Győződjön meg róla, hogy a számítógép dokumentációi elérhetőek.

Diagnosztikai ellenőrzőlista

- Név:
- Dátum:
- Cím:
- Telefonszám:
- Szervizcímke (vonalkód a számítógép alján vagy hátán):
- Expressz szervizkód:
- Visszaküldött termék azonosítószáma (ha kapott ilyet a Dell műszaki támogatást ellátó munkatársától):
- Operációs rendszer és verziója:
- Eszközök:
- Bővítőkártyák:
- Hálózatra csatlakozik? Igen/Nem
- Hálózat, verzió és hálózati adapter:
- Programok és verziók:

Nézze át az operációs rendszer dokumentációit, hogy meghatározhassa a rendszerindító fájlok tartalmát. Ha a számítógéphez nyomtató csatlakozik, nyomtasson ki minden fájlt. Ha mégsem, mentse el az összes fájl tartalmát, mielőtt felhívna a Dell-t.

- Hibaüzenet, hangkód vagy diagnosztikai kód:
- A probléma leírása és a végrehajtott hibaelhárítási műveletek:

A Dell elérhetőségei

Az Egyesült Államokban élő ügyfelek számára: 800-WWW-DELL (800-999-3355).

 **MEGJEGYZÉS:** Amennyiben nem rendelkezik aktív internetkapcsolattal, elérhetőséget találhat a megrendelőlap, számlán, csomagolás szelvényen vagy a Dell termékkatalógusban.

A Dell többféle online és telefonos támogatási és szolgáltatási megoldást kínál. Az elérhetőség országonként és termékenként változik, és előfordulhat, hogy néhány szolgáltatás nem áll rendelkezésre az Ön régiójában.

A Dell-t kereskedelmi, műszaki támogatás vagy ügyfélszolgálati ügyek miatt:

1. Látogasson el a **support.dell.com** weboldalra.
2. Az oldal alján található legördülő **Choose A Country/Region** (Válasszon országot/régiót) menüben válassza ki az országot vagy régiót.
3. Kattintson az oldal bal oldalán lévő **Contact Us** (Kapcsolatfelvétel) hivatkozásra.
4. Jelölje ki az igényeinek megfelelő szolgáltatás vagy támogatás linket.
5. Lépjen kapcsolatba a Dell-lel az Önnek legkényelmesebb módon.

Még több információ és erőforrás

Mire van szüksége?

az operációs rendszer újratelepítése.

diagnosztikai program futtatása a számítógépen, a notebook rendszerszoftver újratelepítése vagy a számítógép meghajtóinak vagy az „olvass el” fájlok frissítés.

bővebb információk az operációs rendszerrel, a perifériák karbantartásával, a RAID-del, az internettel, a Bluetooth® funkcióval és az e-maillal kapcsolatban.

Lásd:

Operációs rendszer adathordozó.

Drivers and Utilities (Illesztő- és segédprogramok) adathordozó.



MEGJEGYZÉS: A dokumentáció és a frissítések megtalálhatók a Dell™ Support weboldalon a **support.dell.com** címen.

merevlemezre telepítet *Dell Technology útmutató*.

Mire van szüksége?

a számítógép bővítése új vagy további memóriával, vagy új merevlemezzel.

elhasznált vagy hibás alkatrész újratelepítése vagy cseréje.

a szervizcíme/expressz szervizkód megkeresése—A számítógépet a szervizcímkevel kell azonosítani a **support.dell.com** webhely használatakor vagy a műszaki támogatás igénybevételekor.

Lásd:

Szervizelési kézikönyv a Dell Support weboldalon a **support.dell.com** címen.



MEGJEGYZÉS: Bizonyos országokban az alkatrészek felnyitása és cseréje a jótállást érvénytelenítheti. Mielőtt felnyitná a számítógépet, olvassa el a jótállás és a visszaküldés feltételeit.

a számítógép hátán vagy alján, vagy a Dell támogató központ üdvözlőoldalán.

Mire van szüksége?

meghajtó és letöltések keresése.
műszaki támogatás vagy termék súgó.
a megrendelés állapotának ellenőrzése.
megoldások és válaszok az általános problémákra.
információk szakemberek, tapasztaltabb felhasználók számára fontos fejlesztésekről vagy frissített műszaki dokumentációról.

Lásd:



Dell Support weboldal a **support.dell.com**. címen.

Alapvető műszaki adatok

Rendszermodell

Studio XPS 1340

Ez a fejezet azokat az alapvető információkat tartalmazza, amelyekre a számítógép beállítása, frissítése és a meghajtók frissítése során szüksége lehet. Részletesebb információkért lásd a *Szervizelési kézikönyvet* a Dell Támogatás honlapon a **support.dell.com** címen.

 **MEGJEGYZÉS:** A kínált opciók régióként eltérőek lehetnek. A számítógép konfigurációjára vonatkozó bővebb információért, kattintson a **Start**  → **Súgó és támogatás** lehetőségre, azután válassza ki a számítógép adatait megjelenítő opciót.

Processzor

Típus	L2 cache
Intel® Core™ 2 Duo	3 MB/6 MB
Külső busz sebesség	1066 MHz

ExpressCard

ExpressCard vezérlő	GeForce 9400M G
ExpressCard csatlakozó	egy ExpressCard rekesz (54 mm)
Támogatott kártyák	ExpressCard/34 (34 mm) ExpressCard/54 (54 mm) 1,5 V and 3,3 V

Alapvető műszaki adatok

ExpressCard

ExpressCard 26 érintkezős csatlakozó mérete

Memória

Csatlakozók két belülről elérhető SO-DIMM aljzat

Kapacitás 512 MB, 1 GB és 2 GB

Memória típusa 1066 MHz DDR3 SO-DIMM

Memóriakonfigurálás 1 GB, 1,5 GB, 2 GB, 3 GB és 4 GB lehetséges

 **MEGJEGYZÉS:** A memória frissítésére vonatkozó információért lásd a *Szervizelési kézikönyvet* a Dell Támogatás honlapon a **support.dell.com** címen.

A számítógép adatai

Rendszer GeForce 9400M G chipkészlet

Adatbusz szélesség 64 bit

DRAM busz szélesség két csatornás (2) 64-bites buszok

Processzor cím busz szélesség 32 bit

Flash EPROM 16 Mbit

Grafikus busz PCI-E X16

PCI busz 32 bit

Kommunikáció

Modem típusa Külső V.92 56 K USB modem

Modem vezérlő Hardver modem

Kommunikáció

Modem interfész	Univerzális soros busz (USB)
Hálózati adapter	10/100/1000 Ethernet LAN az alaplapon
Vezeték nélküli	belső WLAN (fél méretű Mini-Card), WWAN, Mini-Card Bluetooth® vezeték nélküli technológiával, UWB MiniCard WWAN ExpressCard Bluetooth® vezeték nélküli technológia

Videokártya

<i>Diszkrét</i>	
Videó típusa	az alaplagra építve
Videó vezérlő	GeForce 9500M (GeForce 9400M G + GeForce 9200M GS)
Videó memória	256 MB kijelölt memória
<i>UMA</i>	
Videó típusa	az alaplagra építve
videó vezérlő	GeForce 9400M G
videó memória	a rendszermemória alapján
LCD interfész	LVDS
Támogatott kijelzők	VGA, HDMI és DisplayPort

Alapvető műszaki adatok

Audio

Audio típus	5.1 csatornás High Definition Audio
Audiovezérlő	IDT 92HD73C HDA Codec
Sztereó átalakítás	24-bites (analóg-digitális és digitális-analóg)
Belső interfész	Kiváló minőségű audio
Külső interfész	kétfunkciós mikrofon bemeneti csatlakozó, két sztereó fejhallgató/hangszóró csatlakozó
Hangszóró	két darab 4 ohmos hangszóró
Belső hangszóró erősítő	2 watt per csatorna
Hangerő szabályozás	program menük, médiavezérlő gombok

Portok és csatlakozók

IEEE 1394a	4-tűs soros csatlakozó
Mini-Card	két IIIA típusú Mini-Card nyílás, egy fél méretű Mini -Card nyílás
Hálózati adapter	RJ-45 port 10/100/1000
USB	egy 4-tűs, USB 2.0 kompatibilis csatlakozó
eSATA	egy 4-tűs, eSATA/USB kombinált csatlakozó
Videokártya	15-lyukú csatlakozó
HDMI	19-tűs csatlakozó
DisplayPort	20-tűs csatlakozó

Képernyő

Típus (AntiGlare)	13,3 hüvelykes WXGA WLED 13,3 hüvelykes WXGA WLED
<i>Méretetek:</i>	
Magasság	286,08 mm (11,26 hüvelyk)
Szélesség	178,8 mm (7,03 hüvelyk)
Átló	337,8 mm (13,29 hüvelyk)
Maximális felbontás	1280 x 800
Frissítési frekvencia	60 Hz
Működési szög	0° (zárva) - 140°
Fényesség	225 min. 270 typ. cd/m ² (LED 5 pont átlag) 180 min. 198 typ. cd/m ² (CCFL 5 pont átlag)

Képernyő*Látószögek:*

Vízszintes	±40° (CCFL) min. ±50° (LED) min.
Függőleges	+15°/–30° (CCFL) min. +40°/–50° (LED) min.
Képpont méret:	0,2235 mm
Vezérlők	a fényerő szabályozható billentyűkombinációkkal (bővebb információért lásd a <i>Dell Technolgy</i> <i>útmutatót</i>)

Billentyűzet (Háttérvilágítással)

Billentyűk száma	86/103 (U.S. és Kanada); 87/104 (Európa); 90/107 (Japán)
Elrendezés	QWERTY/AZERTY/Kanji

Alapvető műszaki adatok

Kamera

Képpont	1,3/2,0 megapixel
Videó felbontás	320 x 240 ~ 1600 x 1200 (640 x 480 30 képkocka per másodperc mellett)
Átlós látószög	66°

Érintőpanel

X/Y pozíciós felbontás (grafikus üzemmód)	240 cpi
<i>Méret:</i>	
Szélesség	61,9 mm (2,43 hüvelyk) aktív érezkezőfelület
Magasság	39,04 mm (1,53 hüvelyk)

Akkumulátor

Típus	6 cellás/9 cellás „intelligens“ lítium-ion
Mélység	50,39 mm (1,98 hüvelyk) (6/9 cella)
Magasság	26,3 mm (0,8 hüvelyk) (6 cella) 41,9 mm (1,6 hüvelyk) (9 cella)
Szélesség	204,9 mm (8,03 hüvelyk) (6 cella) 259,3 mm (10,2 hüvelyk) (9 cella)
Tömeg	0,33 kg (0,7 font) (6 cella) 0,48 kg (1,06 font) (9 cella)
Feszültség	11,1 volt egyenáram

Akkumulátor

Töltési idő kikapcsolt számítógép mellett (körülbelül)	4 óra
Üzemidő	az akkumulátor üzemideje függ az üzemi körülményektől, és jelentősen csökkenhet bizonyos nagy áramfelvételi körülmények között (bővebb információért lásd a <i>Dell Technology</i> <i>útmutatót</i>)
Élettartam (körülbelül)	300 lemerülés/újratöltés

Akkumulátor

Hőmérséklet tartomány:

Működési	0° - 35 °C (32° - 95 °F)
Tárolási	-40° - 65 °C (-40° - 149 °F)
Gombelem	CR-2032

Váltakozó áramú adapter

Bemeneti feszültség	100–240 VAC
Bemeneti áramerősség (maximum)	1,5 A
Bemeneti frekvencia	50–60 Hz
Kimeneti feszültség	65 W vagy 90 W

Alapvető műszaki adatok

Váltakozó áramú adapter

Kimeneti áram (90 W) 5,62 A (másodperces csúccsal)

4,62 A (folyamatos)

Kimeneti áram (65 W) 4,34 A (másodperces csúccsal)

3,34 A (folyamatos)

Névleges kimeneti feszültség 19,5 volt egyenáram

Méretetek:

65 W (E-Series)

Magasság 16 mm (0,62 hüvelyk)

Szélesség 64 mm (2,51 hüvelyk)

Mélység 127,0 mm
(5,0 hüvelyk)

Súly (kábelek nélkül) 0,29 kg (0,64 font)

Váltakozó áramú adapter

90 W (E-Series)

Magasság 16 mm (0,62 hüvelyk)

Szélesség 70 mm (2,75 hüvelyk)

Mélység 147 mm (5,7 hüvelyk)

Súly (kábelek nélkül) 0,345 kg (0,76 font)

Hőmérséklet tartomány:

Működési 0° - 35 °C
(32° - 95 °F)

Tárolási -40° - 65 °C
(-40° - 149 °F)

Fizikai jellemzők

Magasság	22,5 mm - 37,2 mm (0,88 hüvelyk - 1,46 hüvelyk)
Szélesség	319,3 mm (12,57 hüvelyk)
Mélység	236,15 mm (9,29 hüvelyk)
Súly (6-cellás akkumulátorral):	
Konfigurálható úgy, hogyan kevesebb legyen, mint	2,2 kg (4,9 font)

Számítógép környezete*Hőmérséklet tartomány:*

Működési	0° - 35 °C (32° - 95 °F)
Tárolási	-40° - 65 °C (-40° - 149 °F)

Számítógép környezete*Relatív páratartalom (maximum):*

Működési	10% - 90% (nem lecsapódó)
Tárolási	5% - 95% (nem lecsapódó)

Maximális rázkódás (a felhasználói környezetet stimuláló, véletlenszerű rázkódási spektrumot használva):

Működési	0,66 GRMS
Tárolási	1,3 GRMS

Maximális rázkódás (a merevlemez fejének alaphelyzetében mérve egy 2 milliszekundumos fél-színusz hullám erejéig):

Működési	110 G
Tárolási	163 G

Számítógép környezete

Magasság
(*maximum*):

Működési	-15,2 - 3048 m (-50 - 10,000 láb)
Tárolási	-15,2 - 10,668 m (-50 - 35,000 láb)
Légkörszennyezési szint	legfeljebb G2-es osztályú az ISA-S71.04-1985 jelű szabvány szerint

Tárgymutató

A

- adatok, biztonsági mentés **32**
- AutoTech **52**
- az állvány felszerelése **5**
- az eszközök állapotjelző-lámpái **15**

B

- beállítás, mielőtt elkezdené **5**
- biztonsági mentések
 - létrehozás **32**
- bővebb információ keresése **56**
- bővítő bus **60**

C

- CD, lejátszás létrehozás **30**
- chipkészlet **60**
- csatlakoztatás
 - az internethez **10**

D

- DellConnect **50**
- Dell Diagnostics (Dell-diagnosztika) **41**
- Dell gyári lemezkép visszaállítása **43**
- Dell hívása **54**
- Dell Support weboldal **58**
- Dell támogatási központ **38**
- Diagnosztikai ellenőrzőlista **54**
- DVD-k, lejátszás létrehozás **31**

E

- e-mail címek
 - műszaki támogatásért **51**
- energia
 - meztakarítás **31**
- energiamegtakarítás **31**

Tárgymutató

F

- források, több keresése **56**
- FTP bejelentkezés, névtelenül **51**
- függőleges és vízszintes állványopciók használata **5**

G

- garanciális visszaküldés **53**
- gyári lemezkép visszaállítása **45**

H

- hálózati csatlakozás
 - kijavítás **33**
- Hardver hibaelhárító **41**
- hardver problémák
 - diagnosztizálás **41**

I

- internet-csatlakozás **10**
- ISP
 - internetszolgáltató **10**

70

K

- kapcsolatfelvétel a Dell-lel online **55**

L

- lemezek
 - használata **20**
 - kiadás **21**
- lemez meghajtó
 - támogatott lemeztípusok **20**
- levegő áramlása **5**

M

- meghajtók és letöltések **58**
- megrendelési állapot **52**
- memória támogatás **59, 60**
- műszaki adatok **59**
- műszaki támogatás **50**

P

processzor **59**

R

rendszerüzenetek **39**

rendszervisszaállítás **43**

S

sérülés, megelőzés **5**

számítógép állvány **5**

számítógép képességek **30**

számítógép üzembe állítás **5**

szoftverfunkciók **30**

T

támogató e-mail címek **51**

támogató weboldalak

világszerte **51**

tápadapter

méret és súly **66**

tápellátási problémák, megoldás **34**

tápkábelek, használat **6**

termékek

információ és vásárlás **52**

termékek szállítása

visszaküldés és javítás **53**

testreszabás

az asztal **30**

energiabeállítások **31**

Ü

ügyfélszolgálat **50**

Tárgymutató

V

ventiláció, biztosítása **5**

vezetékes hálózat

 hálózati kábel, csatlakoztatás **8**

vezeték nélküli hálózati csatlakozás **33**

W

Windows, újratelepítés **43**

Windows újratelepítése **43**

Windows Vista®

 újratelepítés **47**

 üzembehelyezés **10**